

PLURIGIL



Caratteristiche di base

Rotaie a soffitto e ponte trasversale composto di elementi modulari in estruso di alluminio Stativo telescopico in 4 sezioni di alluminio Movimento verticale bilanciata a molle Braccio rotante con il complesso radiogeno opposto al portacassette con griglia fissa Rotazione del braccio sugli assi verticale e orizzontale.

Rotazione del complesso radiogeni.

Movimenti sui tre assi principali con frenatura elettromagnetico.

Movimenti di rotazione con frenatura di sicurezza a magnete permanente

Rotazione e inclinazione del portacassette rispetto al fascio rx

Scelta fra portacassette intercambiabili Pulsantiera comandi fronte tubo con pratiche impugnature di movimentazione

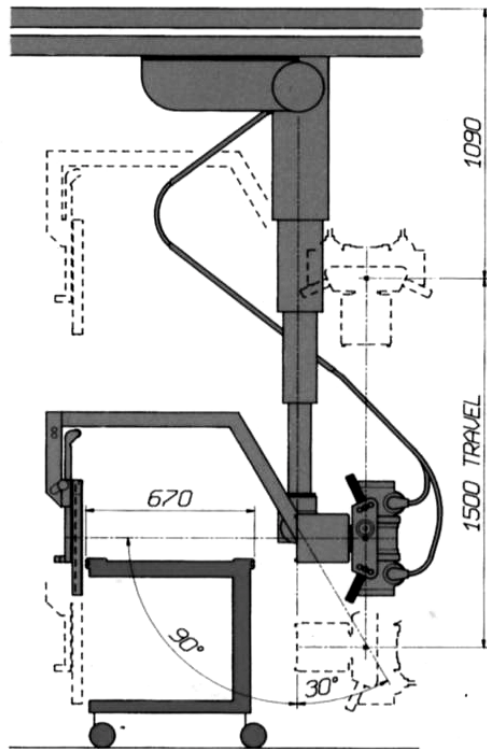
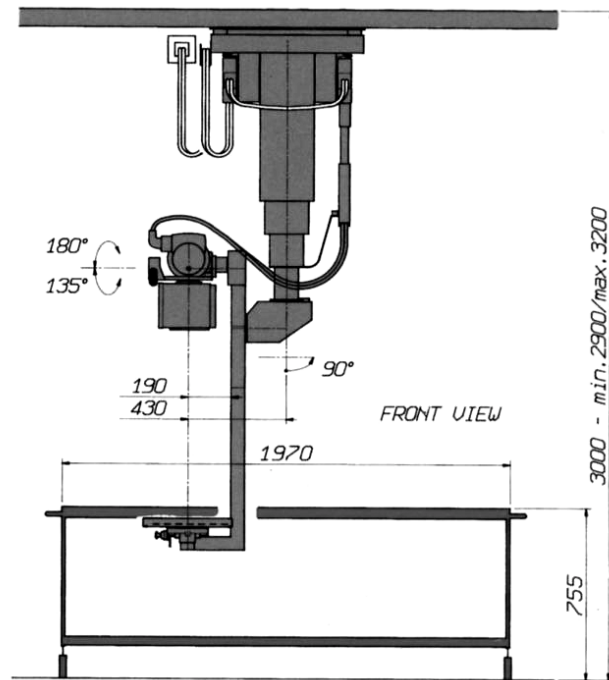

Specifiche tecniche

Lunghezza rotaie a soffitto /corsa longitudinale	440/350cm
Lunghezza ponte / corsa trasversale	300/218cm
Estensione del telescopio	150cm
Angolo di rotazione attorno all'asse verticale	+200°÷-135°
Angolo di rotazione braccio asse orizzontale	+120°÷-120°
Angolo rotazione complesso radiogeno	÷180°÷ -135°
Distanza fuoco/film	125cm
Angolo di inclinazione del portacassette	0°/15°/30°
Caratteristiche delle griglie	FD=II5cm R=10:1 60L/cm
Tensione della linea di alimentazione mano fase	230(220/260)Vac 50/60 Hz
Max potenza assorbita	350 VA
Peso unito'	325 kg

Opzioni

Portacassette con griglia	24x30 cm
Portocassette con griglia	35x43 cm

Esposimetro automatico
Sistema di collimazione automatica

Accessori

Barella con piano rodiotrosparente	XL
Barella con piano elevabile /inclinabile	XL/E

Con riserva di modifiche e miglioramenti

LABORATORI DI RICERCA riconosciuti "Altamente Qualificati" con D.M. 9-10-1985 - L.46/82 art.4

Direzione e stabilimento:

Via **Arturo Gilardoni**, 1 - 23826 Mandello del Lario (LC) - Italy
tel. (+39) 0341.705.111 - fax (+39) 0341.735.046
e-mail: gx@gilardoni.it - www.gilardoni.it
tel. (+39) 0341.705.225 - 0341.705.241

Export department:

Piazza Luigi di Savoia, 28 - 20124 Milano - tel. (+39) 02.669.05.38 - 02.669.07.37

Sede:

Filiale: Via dei Foscari, 7 - 00162 Roma - tel. (+39) 06.442.907.17 - 06.442.912.38
fax (+39) 06.442.912.94

*Centri di assistenza
e uffici commerciali:*

in ogni Regione

