

FEP COLOR 530

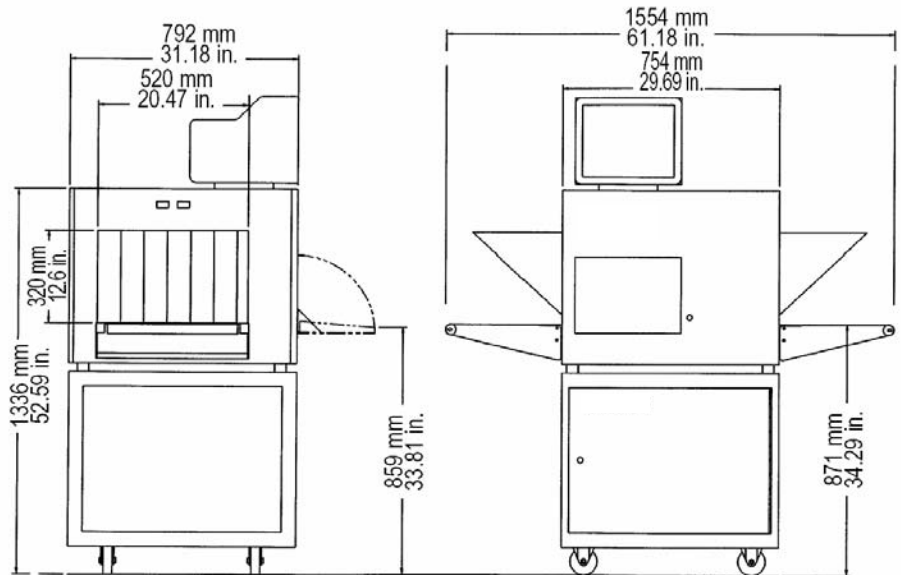

L'unità mobile a raggi X FEP COLOR 530 è un sistema di scansione a raggi X da tavolo, con tunnel bagagli di 52x32 cm, progettato per offrire una tecnologia avanzata nell'ambito dei controlli di sicurezza anche in spazi ristretti. L'unità ha un programma di training che supporta l'operatore nell'individuazione di materiali sospetti. Presenta inoltre un programma completo di diagnostica ed un menu di configurazione, direttamente accessibili tramite tastiera, che semplificano le operazioni di gestione. Grazie alle sue dimensioni ridotte, FEP COLOR 530 non crea problemi nell'attraversamento di porte di dimensioni standard e può essere facilmente spostato. È la soluzione ideale, dunque, per tutte le situazioni in cui la richiesta di sicurezza sia da abbinare a spazi ristretti. FEP COLOR 530 è particolarmente indicato per ispezionare piccole valigie, posta, pacchetti ed oggetti di dimensioni ridotte.





CARATTERISTICHE TECNICHE

CARATTERISTICHE DIMENSIONALI

Lunghezza: 1554 mm
 Altezza: 1336 mm
 Larghezza: 792 mm
 Dimensioni tunnel: 520 mm (L) x 320 mm (A)
 Velocità nastro: 0.22 m/sec
 Carico nastro: 50 Kg
 Peso: netto: 313 Kg
 lordo: 381 Kg (840 lbs)

REQUISITI AMBIENTALI

Temperatura stoccaggio: da -20° C a 50° C
 Temperatura operativa: da 0° C a 40° C
 Umidità relativa: da 5 a 95% senza condensa

CARATTERISTICHE GENERALI

Risoluzione: 38 AWG garantita, 40 AWG tipica
 Penetrazione: 9 mm acciaio garantita, 10 mm acciaio tipica
 Monitor: 17" XVGA colori, high refresh, no flicker
 Alimentazione: 230 VAC +/-10% / 50Hz / 5A

CARATTERISTICHE PC

Memoria 64 MB RAM
 Memoria video 16 MB
 Hard disk 40 GB
 Cd-Rom 54 x

GENERATORE RAGGI X

Raffreddamento: a bagno d'olio
 Tensione anodo: 100 kV massima, 80 kV operativi
 Corrente tubo: 0.5 mA tipica

Con riserva di modifiche e miglioramenti

LABORATORI DI RICERCA riconosciuti "Altamente Qualificati" con D.M. 9-10-1985 - L.46/82 art.4

Direzione e stabilimento:

Via **Arturo Gilardoni**, 1 - 23826 Mandello del Lario (LC) - Italy
 tel. (+39) 0341.705.111 - fax (+39) 0341.735.046
 e-mail: gx@gilardoni.it - www.gilardoni.it
 tel. (+39) 0341.705.224 - 0341.705.281

Export department:

Sede:

Piazza Luigi di Savoia, 28 - 20124 Milano - tel. (+39) 02.669.05.38 - 02.669.07.37

Filiale:

Via dei Foscari, 7 - 00162 Roma - tel. (+39) 06.442.907.17 - 06.442.912.38
 fax (+39) 06.442.912.94

*Centri di assistenza
 e uffici commerciali:*

in ogni Regione



REFERENCE :
 EC, IEC, FAA, ICRP