

AION

X-ray Generator



AION è un generatore di raggi X innovativo e di elevate prestazioni concepito per un utilizzo universale. Le caratteristiche di robustezza ed affidabilità di questo monoblocco ne fanno una macchina adatta alle condizioni d'impiego più critiche. Il funzionamento in alta frequenza e a potenziale costante lo rende particolarmente adatto al montaggio sulle cabine di radioscopia., sistemi di controllo automatici, ecc.

I vantaggi garantiti da AION sono:

- macchia focale contenuta
- mancanza del cavo di alta tensione
- dimensioni d'ingombro ridotte
- peso contenuto
- interfaccia PC seriale.
- possibilità di upgrade.
- Uscita raggi conico o a lama.

Gli impianti della serie AION sono stati progettati e realizzati per soddisfare ogni esigenza di controllo radioscopico. Di concezione innovativa a controllo elettronico, adottano sistemi ad anello chiuso al fine di ottenere un controllo accurato. AION è un generatore di raggi X con alimentazione al tubo a potenza costante ottenuta attraverso moltiplicatori di tensione alimentati ad alta frequenza (80 kHz). La tensione può essere regolata a step di 1 kV in modo da adattarla al controllo di fusioni sia in acciaio sia in alluminio e materie a bassa densità. L'AION ha un duty cycle del 100% con raffreddamento ad acqua (T ambiente 20°C) e può quindi funzionare anche in modo continuo senza alcuna necessità di soste: ciò rende l'impianto ideale per utilizzi estremamente intensi e lunghe esposizioni. Il comando di AION avviene tramite Personal computer connesso con una linea seriale (RS232).

I campi di utilizzo sono:

fonderia: ricerca di difetti in pezzi fusi di lega leggera e di acciaio

aeronautica: controllo di leghe leggere, assiemi di metallo-plastica, pannelli a nido d'ape, ecc

elettrotecnica: controllo della centatura e della continuità di conduttori in cavi, controllo di resistenze corazzate, fusibili, microswitch, ecc.

controlli alimentari

Monoblocco AION

Con riserva di modifiche e miglioramenti

| DATI TECNICI | | |
|-------------------------|----------------------|--------------------|
| Tensione min tubo | | 30kV |
| Tensione max. tubo | | 160kV |
| Corrente min. tubo | | 1mA |
| Corrente max. tubo | ≤ 70kV | 7mA |
| | @ 160kV | 3mA |
| Potenza max. al tubo | Continuo | 500W |
| Temperatura operativa | | +5 ÷ +40°C |
| Temperature stoccaggio | | -25 ÷ +70°C |
| Macchia focale | EN 12543 | 1,2mm (0.8x1.2mm) |
| Filtrazione totale | Tipo_angolo 50° | 0.852 mm Al |
| | Tipo_angolo 72° x 6° | 2.161 mm Al |
| | Tipo_85° x 6° | 2.161 mm Al |
| HVL @ 70kV | Tipo_angolo 50° | 1.434 mm Al |
| | Tipo_angolo 72° x 6° | 2.137 mm Al |
| | Tipo_angolo 85° x 6° | 2.137 mm Al |
| Radiazione sfuggente | @ 90kV | < 7.85 mR/h @ 1m |
| | @ 70kV | < 2.3 mR/h @ 1m |
| Tempo di salita 0-kVset | | 100msec |
| Duty cycle | | 100% |
| Repetibilità | | 1% |
| Stabilità | | 1% |
| Alta frequenza | | 75kHz |
| Raffreddamento | | Acqua * |
| Interface | | RS-232 |
| Alimentazione | | 230Vac 50/60Hz |
| Corrente max. | | 5A |
| Dimensioni (w x l x h) | Monoblocco | 343 x 340 x 177 mm |
| | Generatore HF | 316 x 350 x 147 mm |
| Peso | Monoblocco | 35 kg |
| | Generatore HF | 10 kg |

*(Gruppo di raffreddamento non compreso)

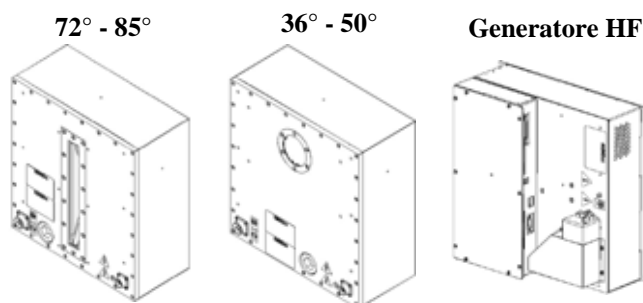

LABORATORI DI RICERCA riconosciuti "Altamente Qualificati" con D.M. 9-10-1985 - L.46/82 art.4

Direzione e stabilimento:

Via **Arturo Gilardoni**, 1 - 23826 Mandello del Lario (LC) - Italia

tel. (+39) 0341.705.111 - fax (+39) 0341.735.046

e-mail: ndt@gilardoni.it - www.gilardoni.it

tel. (+39) 0341.705.282 - 0341.705.283

Uffici commerciali:

